



Inhaltsverzeichnis

3-9

1	Definitionen und Geltungsbereich	3
2	Lieferadresse	3
3	Warenannahmezeiten Lager Neumünster	3
4	Versandunterlagen	3
5	Prüfunterlagen	4
6	Lieferzustand	4
7	Liefermaße und Gewichte	5
8	Schutz	5
9	Produktkennzeichnung	6
10	Sammelversand	6
11	Verpackungsmaterial	7
12	Lastenbefestigung	8
13	Gesonderter Schutz von Waren	8
14	Produktspezifische Verpackung	8
15	Regelung von Ausnahmen	8
16	Abweichungen	8
17	Kontaktdetails R&M Group Logistik	9

01 Definitionen und Geltungsbereich

"R&M-Group" bezeichnet die Rheinhold & Mahla GmbH einschließlich ihrer Tochtergesellschaften als Konzerngruppe. "R&M" steht für ein Unternehmen der R&M-Gruppe, das die Bestellung aufgegeben hat. "Lieferant" steht für den Lieferanten, mit dem R&M eine Bestellung abgeschlossen hat.

Die Verpackungs- und Versandbedingungen der R&M Group gelten für alle Bestellungen von Waren. Der Lieferant ist verpflichtet, sich spätestens vor Auslieferung der Ware über den endgültigen Bestimmungsort der Ware zu informieren.

Falls produktspezifische Verpackungsanweisungen vorhanden sind, finden diese ebenfalls Anwendung und haben Vorrang. Der Lieferant ist verpflichtet über derartige produktspezifischen Verpackungsanweisungen frühzeitig, spätestens vor Auslieferung der Waren, zu informieren.

02 Lieferadresse

Es gelten die zwischen den Parteien vereinbarte Incoterm und Lieferort. Sollte keine Vereinbarung zu einem Incoterm erfolgt sein, gilt für Lieferungen innerhalb des Europäischen Wirtschaftsraumes DAP (Incoterms 2022) und für Lieferungen weltweit (außerhalb des Europäischen Wirtschaftsraumes bzw. in den Europäischen Wirtschaftsraum) FCA (Incoterms 2022) mit dem in der Bestellung benannten Lieferort.

03 Warenannahmezeiten Lager Neumünster

Lager Neumünster, Oderstraße 49, 24539 Neumünster, Deutschland.

Montag bis Donnerstag: 07:00 – 11:30 Uhr; 12:30 – 15:00 Uhr
Freitag: 07:00 – 13:00 Uhr

04 Versandunterlagen

Jede Lieferung muss zusammen mit den erforderlichen Dokumenten versehen werden, damit alle notwendigen Verarbeitungsschritte (ggf. Einfuhr, Ausfuhr, Bearbeitung eingehender und ausgehender Waren) ausgeführt werden können.

Es sind mindestens die folgenden Unterlagen, sofern zutreffend, zur Verfügung zu stellen:

- Lieferschein
- Rechnung oder Pro-Forma-Rechnung
- Ursprungszertifikat
- Frachtbrief (CMR, Carnet, B/L oder AWB)
- Bilder der Sendung inklusive des IPPC-Stempels

Der Fracht müssen Kopien der folgenden Unterlagen beigelegt werden:

- Lieferschein
- Pro-Forma-Rechnung
- Ausfuhranmeldung (Export)

Soweit Original-Unterlagen erforderlich sind, müssen diese mit einem Kurierdienst an folgende Adresse:

R&M Group
Einkauf/Logistik
Schellerdamm 22-24
21079 Hamburg/Deutschland

geschickt werden, soweit von R&M keine abweichende Adresse benannt wird. Beim Versand der Unterlagen mit der regulären Post hat der Absender alle Risiken im Zusammenhang mit einem möglichen Verlust dieser Unterlagen zu tragen.

Sofern nicht anders vereinbart, muss jeder Sendung gut sichtbar ein Lieferschein beigelegt werden.

05 Prüfunterlagen und Zertifikate

Die im Auftrag benannten Prüfunterlagen und Zertifikate müssen R&M unverzüglich nach dem Versand zugeschickt werden.

06 Lieferzustand

Die Waren müssen so verpackt werden, dass sie während des Transports nicht beschädigt oder verunreinigt werden können. R&M behält sich das Recht vor, die Annahme der Sendung zu verweigern, falls es Abweichungen bei den Stückzahlen gibt oder die Waren beschädigt sind. Nicht in einer ordnungsgemäßen Verpackung gelieferte Sendungen werden auf Kosten des Lieferanten zurückgeschickt.

Lieferungen in einer Verpackung müssen vom selben Typ sein. Wenn das nicht möglich ist, müssen die Inhalte eindeutig auf der Verpackung gekennzeichnet sein.

Für jede Lieferung muss sichergestellt sein, dass die Waren mit Klemmverschlüssen und durch Niederzurren gesichert und in enganliegender Verpackung verpackt sind.

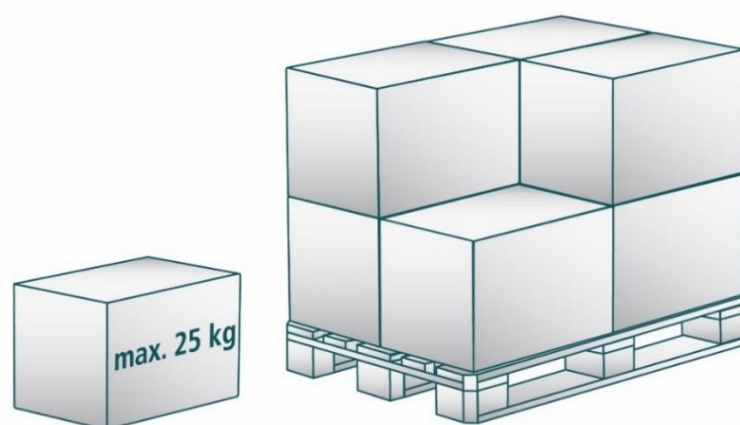

Das Höchstgewicht eines Packstückes soll 25 kg nicht überschreiten. Packstücke von mehr als 25 kg sind auf einer Palette anzuliefern.

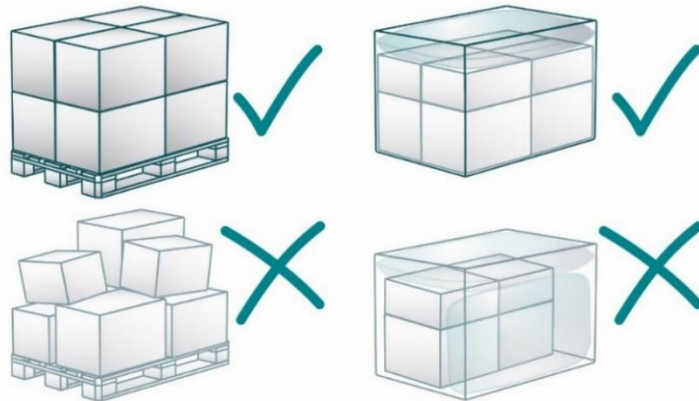

Die Teile müssen innerhalb des Ladungsträger so angeordnet werden, dass das Gewicht gleichmäßig verteilt ist. Das Gleiche gilt für die Positionierung der einzelnen Packstücke auf dem Ladungsträger. Empfindliche Teile müssen ordnungsgemäß gepolstert werden.

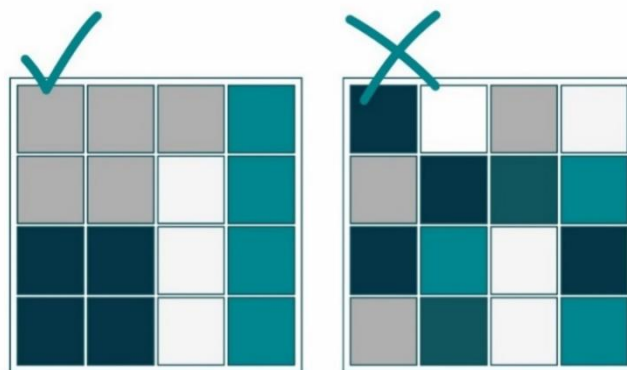

Sofern eine Palette oder ein Packstück nicht sortenrein angeliefert werden kann, sind Artikel im Gebinde eindeutig differenzierbar anzuordnen und zu beschriften.

07 Liefermaße und Gewichte

Vorbehaltlich anderweitiger Angaben in der Bestellung gelten folgende Anforderungen

- Die Gesamtabmessungen pro Packstück dürfen nicht mehr als 2750x1500x1600 mm bei DAP Neumünster-betragen
- Das Gesamtgewicht der Sendung DAP Neumünster darf 1 500 kg nicht überschreiten
- Jede Palette sollte das Gewichtslimit von 1 500 kg nicht überschreiten

Andere Maße müssen von der Logistik der R&M Gruppe genehmigt werden.

08 Schutz

Die gesamte Fracht muss vor Transportschäden und Umweltverunreinigungen geschützt sein.

Diese Regel gilt auch für übergroße Fracht- und Bauteile.

09 Produktkennzeichnung

Alle Teile (mit Ausnahme von Kleinteilen) und alle Unterverpackungen sind mit haltbaren Etiketten zu versehen, die als Mindestanforderung die folgenden Informationen aufführen:

- Bezeichnung
- Bestellnummer von R&M
- Positionsnummer laut Bestellung der R&M

Die Kennzeichnung muss ohne vorherige Umverpackung sichtbar sein.



Ist die Kennzeichnung eines Teils nicht sinnvoll (technisch oder wirtschaftlich, z.B. Schrauben), so sind die Teile in ein adäquates Verpackungsverhältnis zu packen.

Musteretikett: An den gelieferten Teilen/Packstücken muss mindestens ein Etikett mit den oben genannten Daten angebracht sein.

Sofern weitere Angaben im Auftrag gefordert sind, sind diese ergänzend mit aufzunehmen.

10 Sammelversand

Mehrere an einem Tag versendete Sendungen müssen zu einer einzigen Sammelsendung zusammengefasst werden.

11 Verpackungsmaterial

Bei der Auswahl des Verpackungsmaterials sind die einschlägigen Umweltgesetze und Verordnungen einzuhalten. Alle Wegwerfverpackungen sind mit eindeutig sichtbaren Standardsymbolen (in Übereinstimmung mit DIN 6120) oder mit von der Abfallindustrie anerkannten Symbolen zu kennzeichnen. Kennzeichnungen, Klebe- und Verpackungsband sowie Schilder dürfen die Recyclingfähigkeit der Verpackung nicht beeinträchtigen.

Darüber hinaus ist die "Richtlinie zur Regelung von Holzverpackungsmaterial im internationalen Handel" ISPM-Veröffentlichungsnummer 15, 2002 einzuhalten.

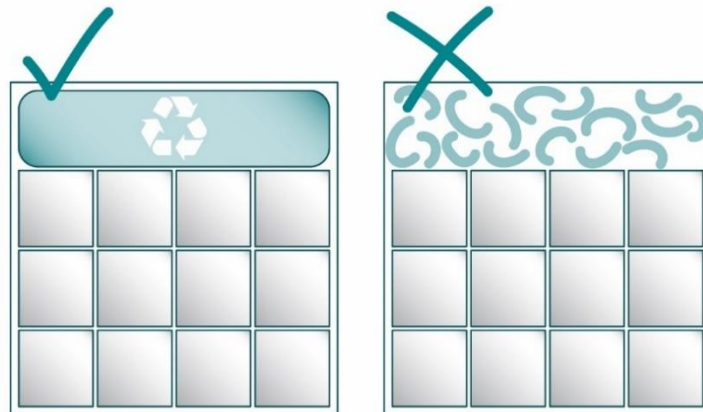

Wenn Verpackungsmaterial verwendet wird, muss dies leicht und schnell zu entfernen und möglichst recycelbar sein. Loses Füllmaterial, wie z.B. Verpackungsschnitzel, Schreddergut, Zeitungspapier, Holzwolle usw., sollte weitestgehend vermieden werden.

Bei Versandbereitschaft sind neben den unter 04 genannten Unterlagen auch Bilder der Sendung inklusive der Verpackung und dem IPPC-Stempel des Ladungsträgers zu fertigen.

Ohne vorherige Übermittlung der Bilder, die bestätigen, dass die Verpackung und Ladungsträger den Richtlinien der ISPM entsprechen, kann eine Lieferung nicht angenommen werden. Nachfolgend die Vorgaben für einen IPPC-Stempel:

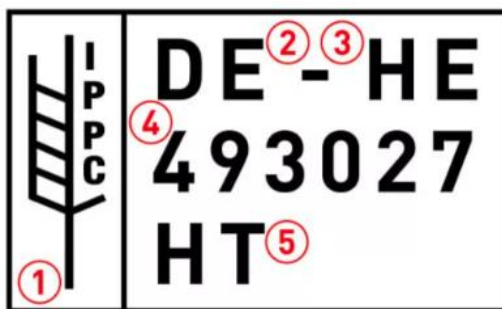

- 1: IPPC Symbol (stilisierte Ähre)
- 2: DE: Länderkennung nach ISO 3166 (DE für Deutschland)
- 3: HE: Kennung der Region (Hessen)
- 4: 493027: amtliche Registriernummer
- 5: HT: Behandlungsart (Heat Treatment - Hitzebehandelt)

12 Lastenbefestigung

Wenn die bestellten Waren auf einer Palette gestapelt sind, müssen die einzelnen Waren durch Zwischenlagen aus einem geeigneten Material gegen Verrutschen gesichert werden. Alle Waren auf der Palette sind mit Kunststoff- oder Stahlbändern zu sichern. Sorgen Sie bitte dafür, dass eventuell verwendete Stahlbänder keine Verunreinigungen oder Korrosion verursachen.

Weiterhin ist bei jeder Lieferung sicher zu stellen, dass ein Entpacken mit Hilfe von Standard-Hebezeug möglich ist.

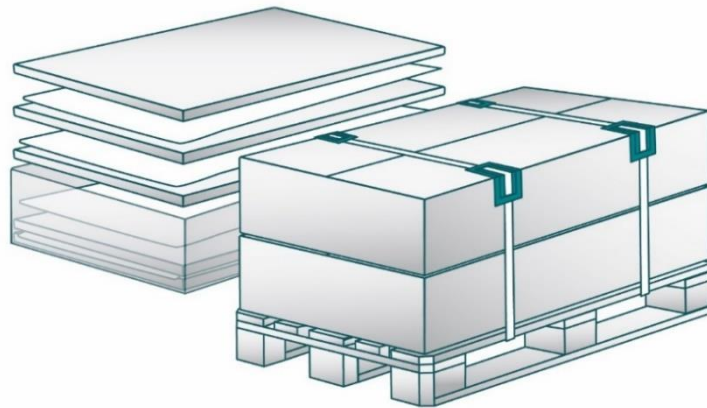

Materialien müssen mit Kunststoff- oder Metallbändern gegen Verrutschen gesichert werden. Durch einen Kantenschutz sind die Ladesicherung sowie die Materialien gegen Schäden zu schützen. (Gestapelte) Materialien müssen gegen Beschädigung und Verrutschen während des Transports z.B. durch Zwischenlagen geschützt werden.

13 Gesonderter Schutz von Waren

Die Verwendung von Korrosionsschutzmittel bedarf ausnahmslos der Genehmigung durch R&M.

14 Produktspezifische Verpackung

Eventuelle Anweisungen bezüglich einer produktspezifischen Verpackung sind ebenfalls zu berücksichtigen.

15 Regelung von Ausnahmen

Wenn für bestimmte Materialien spezifische Verpackungsanforderungen bestehen, so sind diese im Angebot anzugeben.

Wenn diese Verpackungsanweisung nicht eingehalten werden kann, ist vor der Lieferung R&M zu kontaktieren.

16 Abweichungen

Bei Abweichungen von diesen Bedingungen behält R&M sich das Recht vor, alle R&M zusätzlich entstandenen Kosten – etwa für Handhabung, Umverpackung, Reinigung, Waschen oder Kennzeichnung – in Rechnung zu stellen oder die Annahme der Lieferung zu verweigern.

17 Kontaktdetails R&M Group Logistik

R&M Group

(Headquarters)

Schellerdamm 22-24

21079 Hamburg/Germany

phone +49 40 752444-0

hq@rm-group.com

logistics@rm-group.com



R&M Group Packing and Shipping Conditions

R&M Group

Table of Contents

12-18

1	Area of Application	12
2	Shipping Address	12
3	Warehouse Neumünster Goods Receipt Times	12
4	Shipping Documents	12
5	Test Documents and Certificates	13
6	Delivery Condition	13
7	Delivery Dimensions and Weights	14
8	Protection	14
9	Product Labeling	15
10	Collective Shipment	15
11	Packaging Material	16
12	Load Mounting	17
13	Separate Protection of Goods	17
14	Product-Specific Packaging	17
15	Regulation of Exceptions	17
16	Deviations	17
17	Contact Details	18

01 Definitions and Area of Application

"R&M Group" stands for Rheinhold & Mahla GmbH including its subsidiaries as a cooperate group. "R&M" stands for a company of the R&M Group that has placed the order. "Supplier" stands for the supplier with whom R&M has entered into an order.

The R&M Group Shipping and Packaging Conditions apply to all orders for goods. The Supplier is obliged to inform himself about the ultimate destination of the goods at the latest before delivery of the goods.

If product-specific packaging instructions exist, these shall also apply and shall have priority. The Supplier is obliged to inform about such product-specific packaging instructions at an early stage, at the latest before delivery of the goods.

02 Shipping Address

The Incoterm and place of delivery agreed between the parties shall apply. If no agreement on an Incoterm has been made, DAP (Incoterms 2022) shall apply to deliveries within the European Economic Area and FCA (Incoterms 2022) shall apply to deliveries worldwide (outside the European Economic Area or into the European Economic Area) with the place of delivery named in the order.

03 Warehouse Neumünster Goods Receipt Times

Goods receipt times of the Warehouse Neumünster, Oderstraße 49, 24539 Neumünster, Germany is (except national holidays):

Monday to Thursday: 07.00 – 11.30; 12.30 – 15.00
Friday: 07.00 – 13.00

04 Shipping Documents

Each shipment must be accompanied by the appropriate documents, to allow all necessary processing steps (if applicable import, export, processing of incoming and outgoing goods) to be carried out.

At a minimum, the following documents shall be provided, if applicable:

- Delivery note
- Invoice or pro forma invoice
- Certificate of origin
- Bill of lading (CMR, Carnet, B/L or AWB)
- Pictures of the shipment including the IPPC stamp

The freight must be accompanied by copies of the following documents:

- Delivery note
- Pro-forma invoice
- Export declaration (export)

Insofar as the original documents are required, they must be sent by a courier to R&M at the following address:

R&M Group
Purchase/Logistic
Schellerdamm 22-24
21079 Hamburg/Germany

unless otherwise specified by R&M. When sending the documents by regular mail, the sender shall bear all risks in connection with a possible loss of these documents.

Unless otherwise agreed, a delivery bill must be attached to each shipment in a clearly visible manner.

05 Test documents and Certificates

The test documents and certificates named in the order must be sent to R&M immediately after dispatch.

06 Delivery Condition

The goods must be packed in such a way that they cannot be damaged or contaminated during transportation. R&M reserves the right to refuse acceptance of the shipment if there are discrepancies in the quantities or if the goods are damaged. Shipments not delivered in proper packaging will be returned at the Supplier's expense.

Shipments in one package must be of the same type. If this is not possible, the contents must be clearly marked on the packaging.

For each delivery, it must be ensured that the goods are secured with clamp closures and by lashing down and packed in tight-fitting packaging.

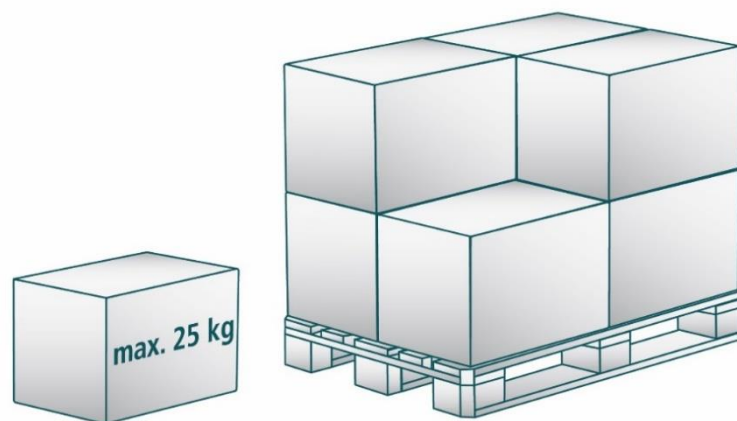

The maximum weight of a package shall not exceed 25 kg. Packages weighing more than 25 kg must be delivered on a pallet.

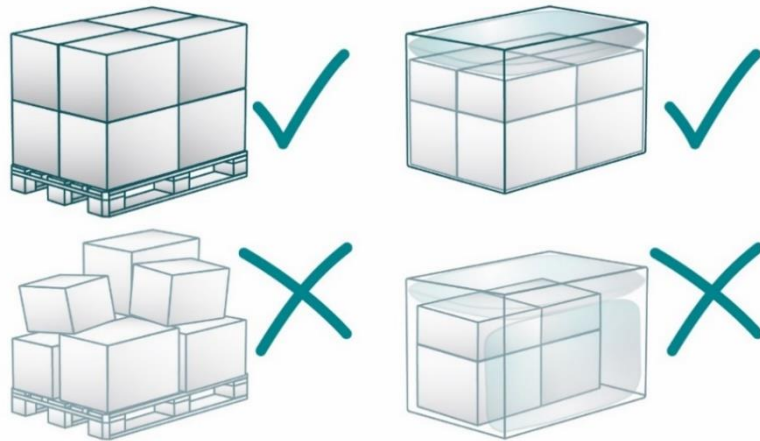

The items must be arranged within the load carrier so that the weight is uniformly distributed. The same applies to the positioning of the individual packages on the load carrier. Sensitive parts must be properly padded.

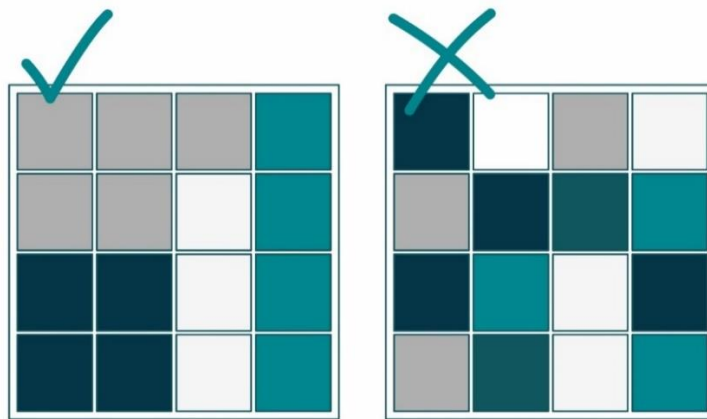

If a pallet or a package cannot be delivered sorted by type, the articles in the container must be arranged and labeled in such a way that they can be clearly identified.

07 Delivery Dimensions and Weights

Unless otherwise specified in the order, the following requirements apply to them.

- The total dimensions per package shall not exceed 2750x1500x1600 mm at DAP Neumünster, Germany
- The total weight of the shipment DAP Neumünster shall not exceed 1 500 kg
- Each pallet shall not exceed the weight limit of 1 500 kg

Other dimensions must be approved by Logistics of the R&M Group.

08 Protection

All cargo must be protected from transport damage and environmental contamination.

This rule also applies to oversized cargo and components.

09 Product Labeling

All parts (except small parts) and all sub-packaging shall have durable labels showing the following information as a minimum requirement:

- Description
- Order number from R&M
- Item number according to R&M order

The marking must be visible without prior repackaging.

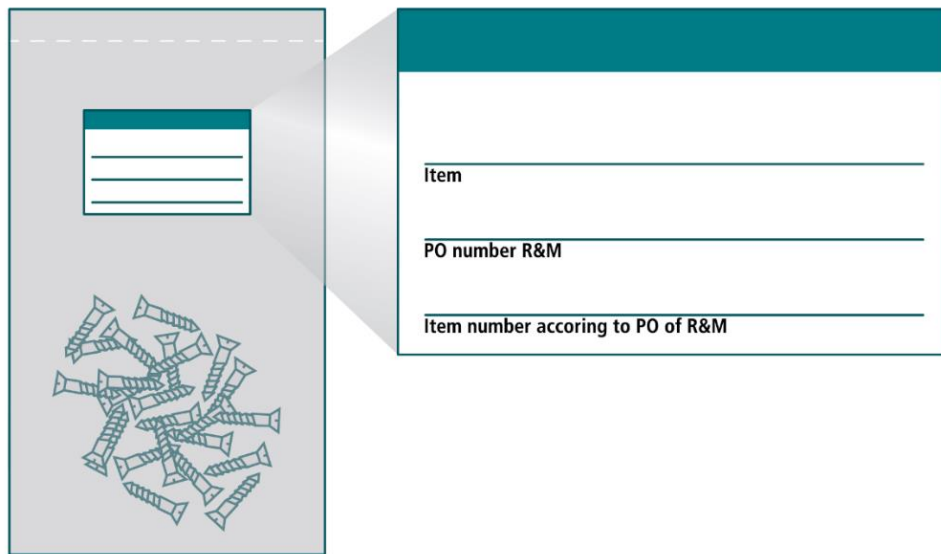

If the labeling of a part is not reasonable (technically or economically, e.g., screws), the parts must be packed in an adequate packaging container. Sample label: At least one label with the above data must be attached to the delivered parts/packages.

If further information is required in the order, it must be included accordingly.

10 Collective Shipment

Multiple shipments sent on the same day must be combined into a single consolidated shipment.

11 Packaging Material

The relevant environmental laws and regulations must be observed when selecting the packaging material. All disposable packaging must be marked with clearly visible standard symbols (in accordance with DIN 6120) or with symbols recognized by the waste industry. Markings, adhesive tape, packaging tape and signs must not impair the recyclability of the packaging.

In addition, the "Guideline for the Regulation of Wood Packaging Material in International Trade" ISPM Publication Number 15, 2002 shall be complied with.

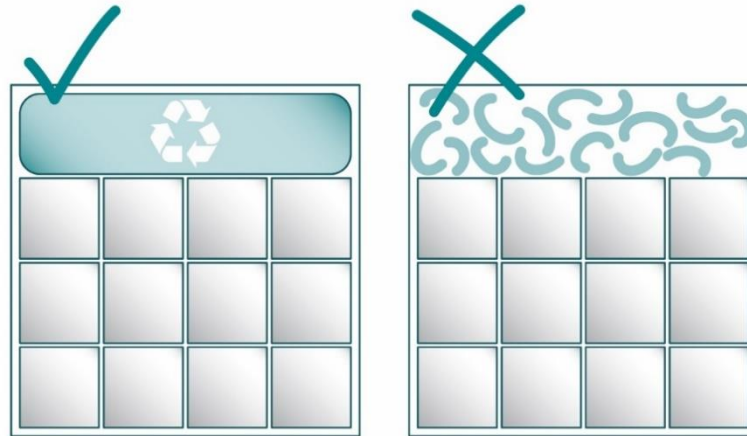

If packaging material is used, it must be easy and quick to remove and as far as possible recyclable. Loose filling material, such as packaging chips, shredded material, newsprint, wood wool, etc., should be avoided as far as possible.

In addition to the documents mentioned under 04, pictures of the shipment including the packaging and the IPPC stamp of the load carrier must be taken when the goods are ready for dispatch.

A delivery cannot be accepted without prior submission of the images confirming that the packaging and load carrier comply with the ISPM guidelines. Below are the requirements for an IPPC stamp:

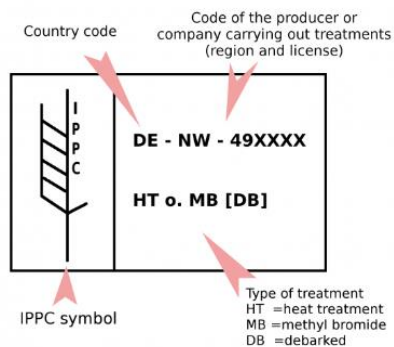

12 Load Mounting

If the ordered goods are stacked on a pallet, the individual goods must be secured against slipping by intermediate layers of a suitable material. All goods on the pallet must be secured with plastic or steel straps. Please ensure that any steel straps used do not cause contamination or corrosion.

Also, for each delivery, it has to be ensured that unpacking is possible using standard lifting equipment.

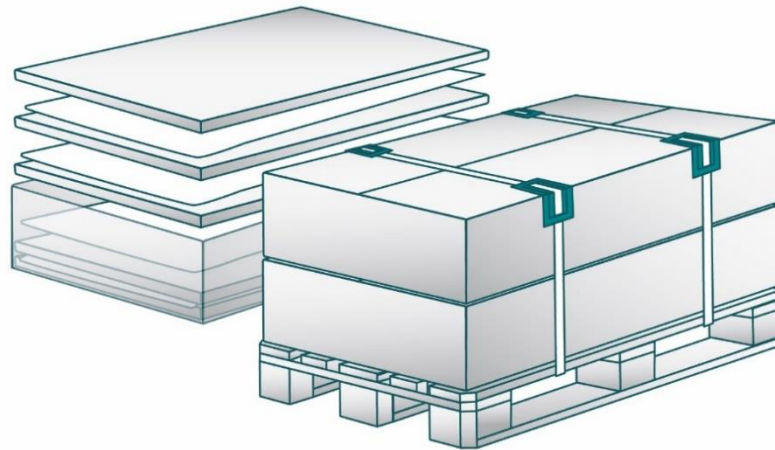

Materials must be secured against slipping with plastic or metal straps. The load securing device and the materials must be protected against damage by edge protection. (Stacked) materials must be protected against damage and slipping during transport, e.g., by intermediate layers.

13 Separate Protection of Goods

The use of corrosion protection products requires the approval of R&M without exception.

14 Product-Specific Packaging

Any instructions regarding product-specific packaging must also be considered.

15 Regulation of Exceptions

If there are specific packaging requirements for certain materials, these must be specified in the offer.

If these packing instructions cannot be met, R&M must be contacted before delivery.

16 Deviations

In the event of deviations from these conditions, R&M reserves the right to charge all additional costs incurred by R&M - such as for handling, repackaging, cleaning, washing, or labeling - or to refuse acceptance of the delivery.

17 Contact details of the R&M Group Logistic

R&M Group

(Headquarters)

Schellerdamm 22-24

21079 Hamburg/Germany

phone +49 40 752444-0

hg@rm-group.com

logistics@rm-group.com